

Exercício 1 de Rede de Petri

Entrega em 07/10/2008 pelo site, até as 15:30 hs

<http://www2.joinville.udesc.br/moodle>

Serão aceitas equipes de até três integrantes, caso alguma equipe compunha-se de mais do que o limite, será descontado o valor proporcional ao acréscimo (1 a + => -40%).

Coloque o nome dos integrantes no nome do arquivo :

1. Para a rede de petri especificada abaixo indique:
Qual a marcação inicial da rede e a marcação retornada (alcançada) após o disparo da transição Positivo.

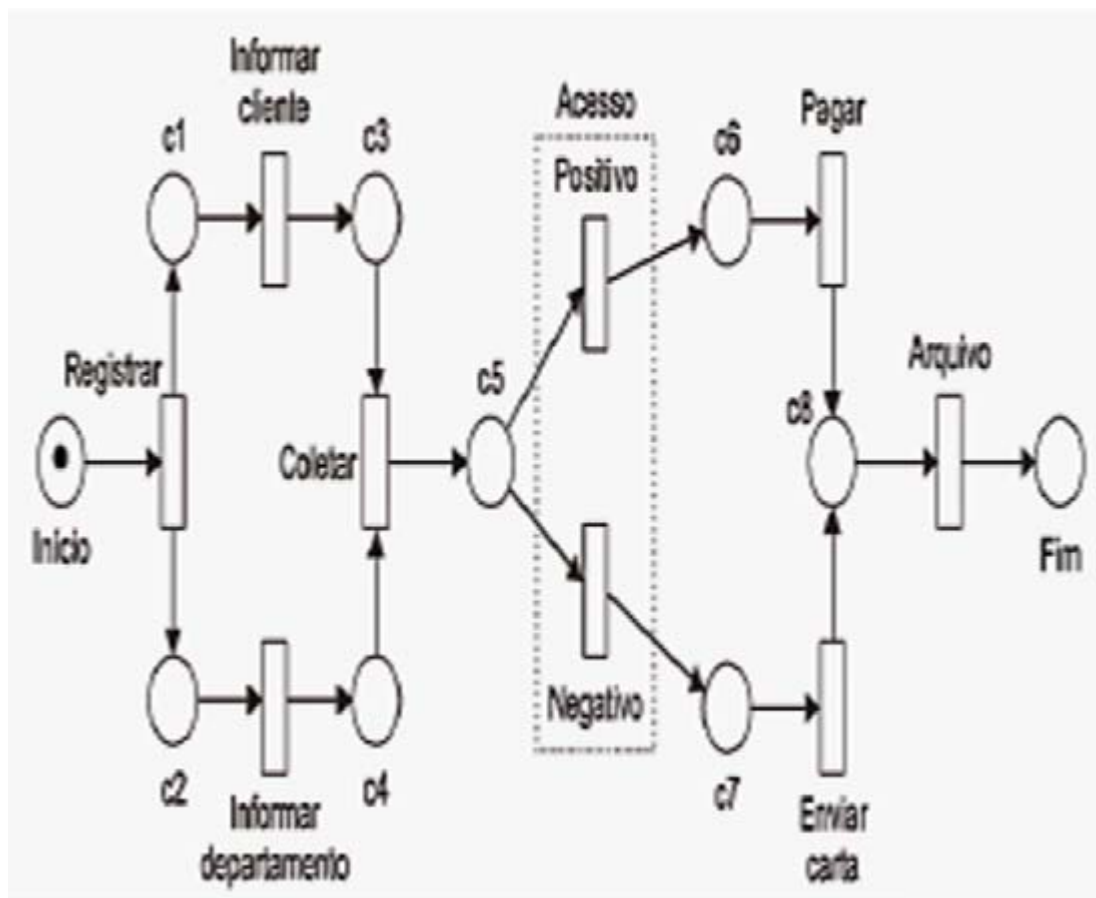

2) Uma tribo de selvagens têm um jantar comunal onde se servem de uma grande panela que tem capacidade para M porções. Quando um selvagem tem fome, caso haja comida na panela, ele se serve. Caso a panela esvazie, o cozinheiro repõe um número M de porções. Modele este problema alimentar através de uma especificação por RDP de forma **gráfica** e **matricial** (P,T,I,O,K) e calcule a matriz de incidência para o disparo a partir de M_0 :

3) Considere um esquema automatizado composto de três máquinas e três *buffers*. A máquina M_1 recebe uma peça, processa-a e deposita-a no *buffer* B_1 . A máquina M_2 procede de uma forma similar em relação ao *buffer* B_2 . Os *buffers* B_1 e B_2 tem capacidade limitada, respectivamente 4 e 5 unidades. A máquina M_3 efetua a montagem de uma peça retirada de B_1 com outra retirada de B_2 . A peça final é colocada no *buffer* B_3 . Modele o sistema descrito usando Redes de Petri e indique a M_0 :

4) Considerando a matriz de incidência abaixo transforme-a em um representação gráfica, considerando uma marcação $(1,0,0,0)$:

	p1	p2	p3	p4
t1	-1	+1	0	0
t2	-1	+1	+1	0
t3	-1	0	+1	0
t4	0	-1	+1	0
t5	0	0	-2	+1
t6	+1	0	0	-1